

中华人民共和国国家标准

机床夹具零件及部件
花 盘

GB/T 12890—91

The parts and units of jigs and fixtures
Face plate

1 主题内容

本标准规定了适用于 GB 5900.1~5900.3 的 C 型、D 型连接方式的马鞍车床相配的花盘。

2 引用标准

GB 5900.1~5900.3 机床法兰式主轴端部与花盘互换性尺寸

3 尺寸

尺寸如下图及表所示。

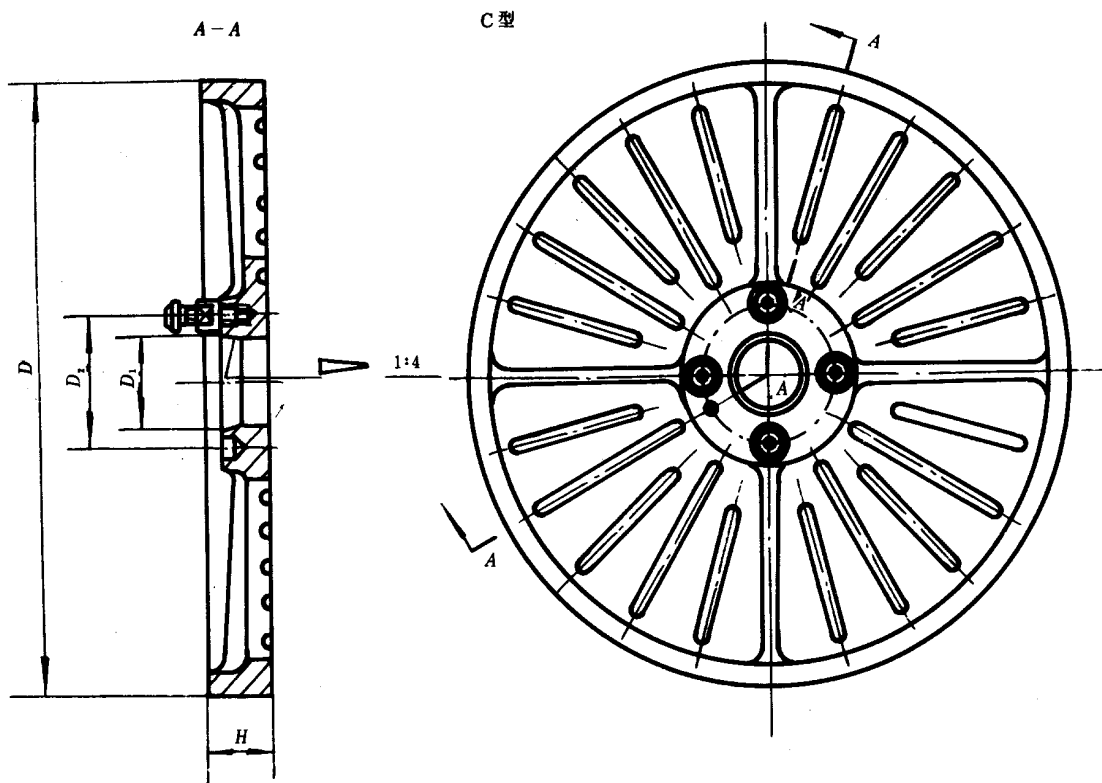

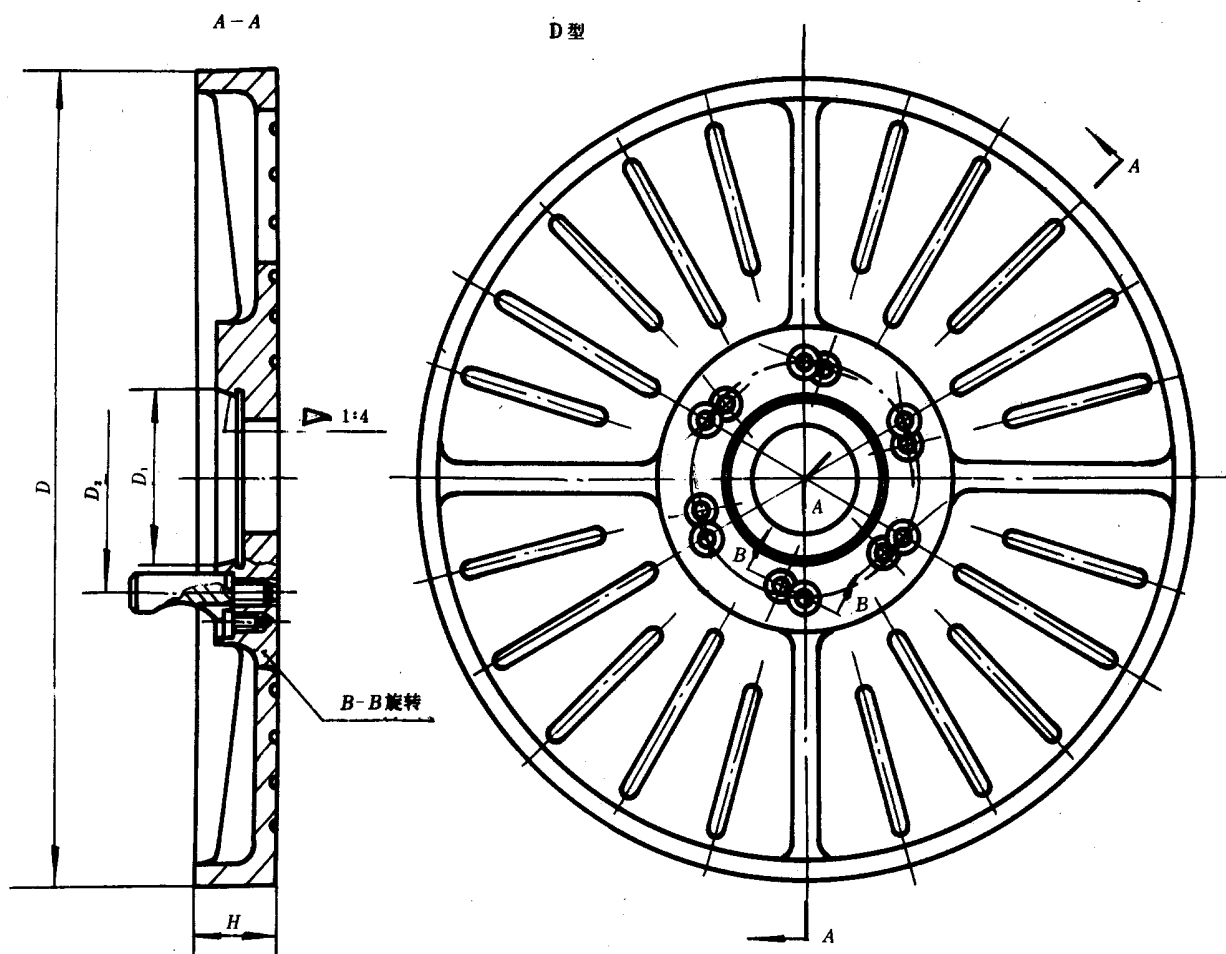

mm

车床		D	D ₁		D ₂	H	
规格	主轴端部代号		基本尺寸	极限偏差			
				C型			D型
320	5	500	82.563	+0.010 0	+0.004 -0.006	104.8 50	
400	6	630	106.375			133.4 60	
500	8	710	139.719	+0.012 0	+0.004 -0.008	171.4 70	
630	11	800	196.869	+0.014 0	+0.004 -0.010	235.0 80	

注：车床规格为床身上最大工件回转直径。

4 标记

4.1 标记示例：

主轴端部代号为 5、D=500 mm 的 C 型连接方式的花盘：

花盘 C 5×500 GB/T 12890

主轴端部代号为 6、D=630 mm 的 D 型连接方式的花盘：

花盘 D 6×630 GB/T 12890

附加说明:

本标准由中华人民共和国机械电子工业部机械标准化研究所提出。

本标准由机械电子工业部机械标准化研究所归口。

本标准由机械电子工业部机械标准化研究所负责起草。

本标准参加起草单位:北京第二机床厂、北京内燃机厂、沈阳第一机床厂、沈阳气体压缩机厂、武汉重型机床厂。

本标准自实施之日原部标准 JB 3399—83《花盘 尺寸》作废。